

## Reinigung & Pflege der Abdeckscheiben



Die Abdeckscheiben sind statisch aufgeladen und können über die Jahre Staub anziehen (Wölkchen-Bildung).

Nehmen Sie einen weichen, fusselfreien Lappen, befeuchten Sie ihn mit Wasser und wischen damit vorsichtig die Oberfläche ab. Bei zu feuchter Reinigung kann der Papiereinleger Wellen schlagen.

Sind die Schilder stärker verschmutzt, ist es besser, die Abdeckscheiben aus dem Schild zu nehmen, auf einen weichen Untergrund zu legen und mit Glasreiniger zu säubern. Anschließend mit einem weichen, fusselfreien Lappen die Abdeckscheiben trocken wischen.

Verwenden Sie keine alkoholhaltigen oder aggressiven Reiniger. Staubige Abdeckscheiben nicht trocken wischen, da diese zerkratzt werden könnten.

# NIRO.

clic

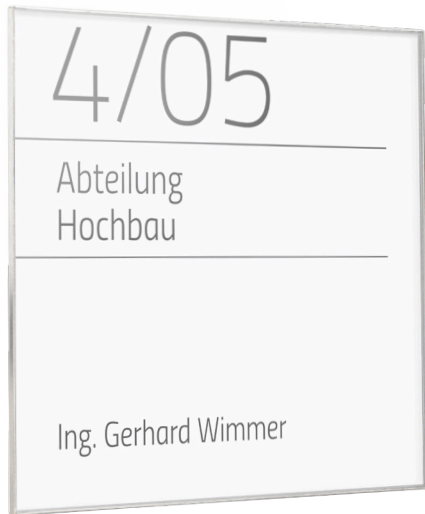

## Einlegerwechsel



Die genutete Abdeckscheibe per Haftsauger an einer Ecke ansaugen und nach vorne abheben. Einleger wechseln und Abdeckscheibe mit entspiegelter Seite nach vorne in die Rahmennut einsetzen, bis sie einrastet.

Beachten Sie, dass die genuteten Seiten der Acrylscheibe in die Rastnasen des Schildrahmens einrasten. Diese Rastnasen können nachjustiert werden.

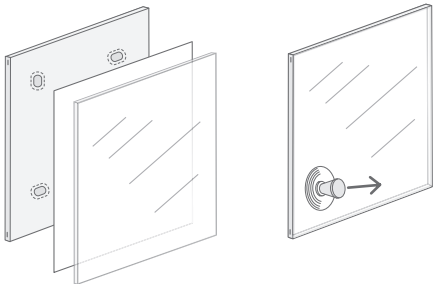

## Klebmontage



An der Rückseite des Schildes sind Selbstklebebänder angebracht. Je nach Schildgröße empfehlen wir, zwei bis vier Klebetupfer anzubringen. Das Schild positionieren und an die Wand pressen. Achten Sie auf einen sauberen und staubfreien Untergrund.

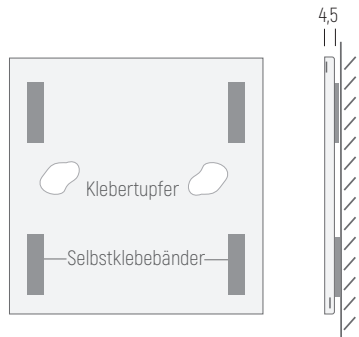

## Reinigung & Pflege der Abdeckscheiben



Die Abdeckscheiben sind statisch aufgeladen und können über die Jahre Staub anziehen (Wölkchen-Bildung).

Nehmen Sie einen weichen, fusselfreien Lappen, befeuchten Sie ihn mit Wasser und wischen damit vorsichtig die Oberfläche ab. Bei zu feuchter Reinigung kann der Papiereinleger Wellen schlagen.

Sind die Schilder stärker verschmutzt, ist es besser, die Abdeckscheiben aus dem Schild zu nehmen, auf einen weichen Untergrund zu legen und mit Glasreiniger zu säubern. Anschließend mit einem weichen, fusselfreien Lappen die Abdeckscheiben trocken wischen.

Verwenden Sie keine alkoholhaltigen oder aggressiven Reiniger. Staubige Abdeckscheiben nicht trocken wischen, da diese zerkratzt werden könnten.

# NIRO.

clic

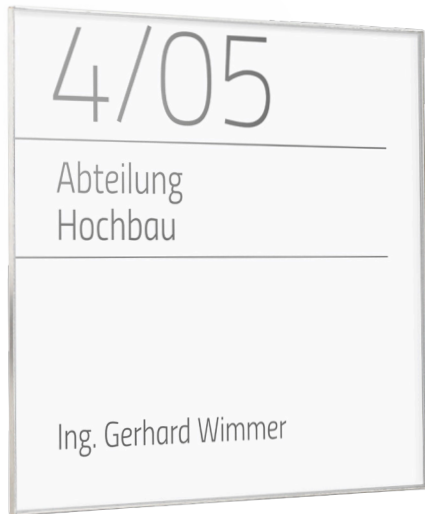

## Einlegerwechsel



Die genutete Abdeckscheibe per Haftsauger an einer Ecke ansaugen und nach vorne abheben. Einleger wechseln und Abdeckscheibe mit entspiegelter Seite nach vorne in die Rahmennut einsetzen, bis sie einrastet.

Beachten Sie, dass die genuteten Seiten der Acrylscheibe in die Rastnasen des Schildrahmens einrasten. Diese Rastnasen können nachjustiert werden.

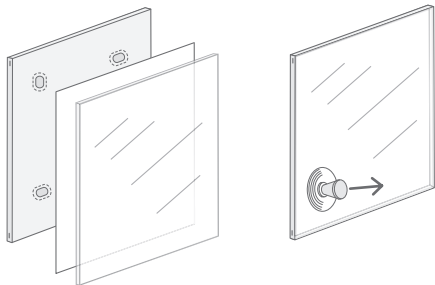

## Schraubmontage



Die Schilder werden mittels Flachkopfschrauben durch die Schildrückplatte an die Wand geschraubt.

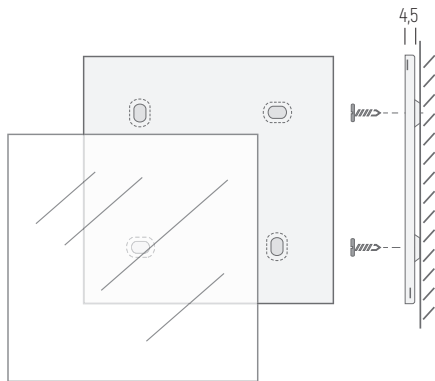

## Reinigung & Pflege der Abdeckscheiben



Die Abdeckscheiben sind statisch aufgeladen und können über die Jahre Staub anziehen (Wölkchen-Bildung).

Nehmen Sie einen weichen, fusselfreien Lappen, befeuchten Sie ihn mit Wasser und wischen damit vorsichtig die Oberfläche ab. Bei zu feuchter Reinigung kann der Papiereinleger Wellen schlagen.

Sind die Schilder stärker verschmutzt, ist es besser, die Abdeckscheiben aus dem Schild zu nehmen, auf einen weichen Untergrund zu legen und mit Glasreiniger zu säubern. Anschließend mit einem weichen, fusselfreien Lappen die Abdeckscheiben trocken wischen.

Verwenden Sie keine alkoholhaltigen oder aggressiven Reiniger. Staubige Abdeckscheiben nicht trocken wischen, da diese zerkratzt werden könnten.

# NIRO. clic



## Einlegerwechsel



Die genutete Abdeckscheibe per Haftsauger an einer Ecke ansaugen und nach vorne abheben. Einleger wechseln und Abdeckscheibe mit entspiegelter Seite nach vorne in die Rahmennut einsetzen, bis sie einrastet.

Beachten Sie, dass die genuteten Seiten der Acrylscheibe in die Rastnasen des Schildrahmens einrasten. Diese Rastnasen können nachjustiert werden.

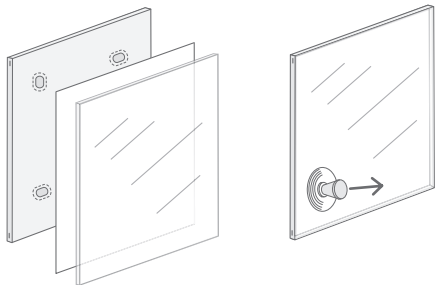

## Klebmontage



An der Rückseite des Schildes sind Selbstklebebänder angebracht. Je nach Schildgröße empfehlen wir, zwei bis vier Klebetupfer anzubringen. Das Schild positionieren und an die Wand pressen. Achten Sie auf einen sauberen und staubfreien Untergrund.

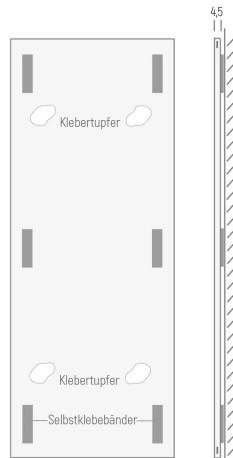

## Reinigung & Pflege der Abdeckscheiben



Die Abdeckscheiben sind statisch aufgeladen und können über die Jahre Staub anziehen (Wölkchen-Bildung).

Nehmen Sie einen weichen, fusselfreien Lappen, befeuchten Sie ihn mit Wasser und wischen damit vorsichtig die Oberfläche ab. Bei zu feuchter Reinigung kann der Papiereinleger Wellen schlagen.

Sind die Schilder stärker verschmutzt, ist es besser, die Abdeckscheiben aus dem Schild zu nehmen, auf einen weichen Untergrund zu legen und mit Glasreiniger zu säubern. Anschließend mit einem weichen, fusselfreien Lappen die Abdeckscheiben trocken wischen.

Verwenden Sie keine alkoholhaltigen oder aggressiven Reiniger. Staubige Abdeckscheiben nicht trocken wischen, da diese zerkratzt werden könnten.

# NIRO.

clic



## Einlegerwechsel



Die genutete Abdeckscheibe per Haftsauger an einer Ecke ansaugen und nach vorne abheben. Einleger wechseln und Abdeckscheibe mit entspiegelter Seite nach vorne in die Rahmennut einsetzen, bis sie einrastet.

Beachten Sie, dass die genuteten Seiten der Acrylscheibe in die Rastnasen des Schildrahmens einrasten. Diese Rastnasen können nachjustiert werden.

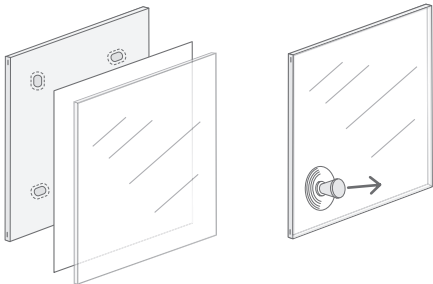

## Schraubmontage



Flachkopfschrauben mit einem Abstand von 70 mm in die Wand schrauben und das Fahnschild aufstecken.

Der Fahnschildhalter NiFH170 hat dazu zwei Tropfenformstanzungen.

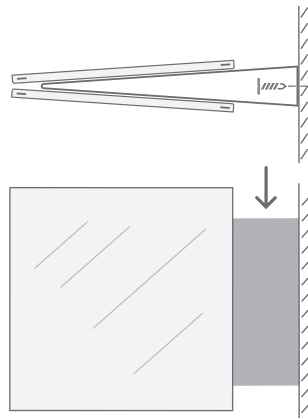



## Reinigung & Pflege der Abdeckscheiben



Die Abdeckscheiben sind statisch aufgeladen und können über die Jahre Staub anziehen (Wölkchen-Bildung).

Nehmen Sie einen weichen, fusselreien Lappen, befeuchten Sie ihn mit Wasser und wischen damit vorsichtig die Oberfläche ab. Bei zu feuchter Reinigung kann der Papiereinleger Wellen schlagen.

Sind die Schilder stärker verschmutzt, ist es besser, die Abdeckscheiben aus dem Schild zu nehmen, auf einen weichen Untergrund zu legen und mit Glasreiniger zu säubern. Anschließend mit einem weichen, fusselreien Lappen die Abdeckscheiben trocken wischen.

Verwenden Sie keine alkoholhaltigen oder aggressiven Reiniger. Staubige Abdeckscheiben nicht trocken wischen, da diese zerkratzt werden könnten.

# NIRO. clic



Hängeschilder

## Einlegerwechsel



Die genutete Abdeckscheibe per Haftsauger an einer Ecke ansaugen und nach vorne abheben. Einleger wechseln und Abdeckscheibe mit entspiegelter Seite nach vorne in die Rahmennut einsetzen, bis sie einrastet.

Beachten Sie, dass die genuteten Seiten der Acrylscheibe in die Rastnasen des Schildrahmens einrasten. Diese Rastnasen können nachjustiert werden.

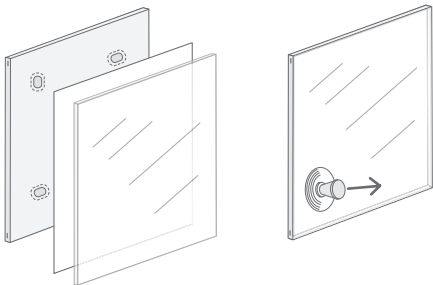

## Schraubmontage



Die Hängeschilder werden mit höhenverstellbaren Edelstahlrosetten und 1 m Stahlseilen abgehängt. Als Deckenhalter werden 2 Stk. iNOX d1.5 verwendet.

